



Pando
integralcooking

TIS

EAC



Certificación del Sistema de Gestión de la Calidad
Сертификация систем экологического менеджмента
UNE-EN ISO 14001:2015
ES20/208675



Sistema de Gestión de la Calidad
Система менеджмента качества
UNE-EN ISO 9001:2015
ES19/86566

**Руководство по
эксплуатации и
монтажу**

www.pando.es

RU *Производитель не несет ответственности за возможные неточности, связанные с ошибками при печати или расшифровке данного руководства. Производитель оставляет за собой право вносить в прибор изменения, которые считает полезными или необходимыми, не изменяющие их основные функциональные характеристики и характеристики безопасности.*

УТИЛИЗАЦИЯ УСТРОЙСТВ

Символ на приборе или его упаковке указывает на то, что данный прибор нельзя утилизировать как обычные бытовые отходы. Прибор следует сдать в пункт приема вторсырья для утилизации электрического и электронного оборудования. Утилизируйте этот прибор правильно, и вы сможете избежать возможных негативных последствий для окружающей среды и здоровья населения, которые могут возникнуть в результате неправильной утилизации. Для получения более подробной информации об утилизации этого прибора обратитесь в местные органы власти, службу утилизации бытовых отходов или в организацию, где вы его приобрели. Этот электрический прибор маркирован в соответствии с Европейской директивой 2002/96/ЕС об отходах электрического и электронного оборудования (WEEE).

Необходимо обеспечить простой и безопасный доступ к кожуху и периферийным устройствам для возможного технического обслуживания или ремонта официальной технической службой Pando (SAT). **Гарантия НЕ покрывает** понесенные расходы и использование средств, необходимых для обеспечения доступа к прибору, не соответствующему этим условиям. В случае, если к смонтированному прибору нет свободного доступа или при первоначальном осмотре SAT принимает решение, что он небезопасен, ответственность за обеспечение средств доступа и все необходимые расходы для того, чтобы SAT мог осуществить вмешательство надлежащим образом, несет клиент.

RU - ВВЕДЕНИЕ

Прежде всего, мы хотели бы поблагодарить вас за доверие к нашей фирме, проявленное при покупке кухонной вытяжки Pando.

RU - УКАЗАНИЯ ПО ТЕХНИКЕ БЕЗОПАСНОСТИ

Внимательно ознакомьтесь с указаниями по технике безопасности, находящимися в руководстве по эксплуатации и монтажу, вложенном в пакет с принадлежностями и документацией к прибору.

К монтажу прибора допускаются только квалифицированные специалисты, профессиональные монтажники или официальная техническая служба.

ОЧЕНЬ ВАЖНО!

После вскрытия упаковки убедитесь в идеальном состоянии всех компонентов и наличии всех принадлежностей. Если это не так, обратитесь к дилеру и не начинайте монтаж прибора. **Гарантия не распространяется на любые повреждения внешнего вида, такие как царапины, вмятины, пятна и т. д., обнаруженные после монтажа.**

НЕ СНИМАЙТЕ ЗАЩИТНУЮ ПЛЕНКУ С КОЖУХА ДО ОКОНЧАНИЯ МОНТАЖА. ЕСЛИ ЭТА ПЛЕНКА ОТСУТСТВУЕТ В МЕСТАХ, КОТОРЫЕ МОЖНО ПОВРЕДИТЬ ПРИ МОНТАЖЕ, РЕКОМЕНДУЕТСЯ ЗАЩИТИТЬ ИХ ОТ УДАРОВ, ЦАРАПИН И КОНТАКТА С АГРЕССИВНЫМИ ВЕЩЕСТВАМИ.

БУДЬТЕ ОСОБЕННО ВНИМАТЕЛЬНЫ ВО ВРЕМЯ МОНТАЖА, ЕСЛИ РЯДОМ ПРОВОДЯТСЯ И ДРУГИЕ РАБОТЫ. ТАКИЕ МАТЕРИАЛЫ КАК КРАСКА, СИЛИКОНОВЫЙ ГЕРМЕТИК, ШТУКАТУРКА И ДРУГИЕ МОГУТ СОДЕРЖАТЬ АГРЕССИВНЫЕ ХИМИЧЕСКИЕ ВЕЩЕСТВА, КОТОРЫЕ МОГУТ ПОВРЕДИТЬ ПРИБОР. В ЭТИХ СЛУЧАЯХ РЕКОМЕНДУЕТСЯ НАДЛЕЖАЩИМ ОБРАЗОМ ЗАЩИТИТЬ КОЖУХ, НАПРИМЕР, ПЛОТНО ЗАКРЫВ УЧАСТКИ, КОТОРЫЕ МОГУТ ПОСТРАДАТЬ, ПЛЕНКОЙ.

ЭТО ПОЗВОЛИТ ИЗБЕЖАТЬ ПОВРЕЖДЕНИЙ ВНЕШНЕЙ ЧАСТИ ПРИБОРА, НА КОТОРЫЕ ГАРАНТИЯ НЕ РАСПРОСТРАНЯЕТСЯ.

Необходимо обеспечить простой и безопасный доступ к кожуху и периферийным устройствам для возможного технического обслуживания или ремонта официальной технической службой Pando (SAT). **Гарантия НЕ покрывает** понесенные расходы и использование средств, необходимых для обеспечения доступа к прибору, не соответствующему этим условиям. В случае, если к смонтированному прибору нет свободного доступа или при первоначальном осмотре SAT принимает решение, что он небезопасен, ответственность за обеспечение средств доступа и все необходимые расходы для того, чтобы SAT мог осуществить вмешательство надлежащим образом, несет клиент.

КОМПЛЕКТАЦИЯ

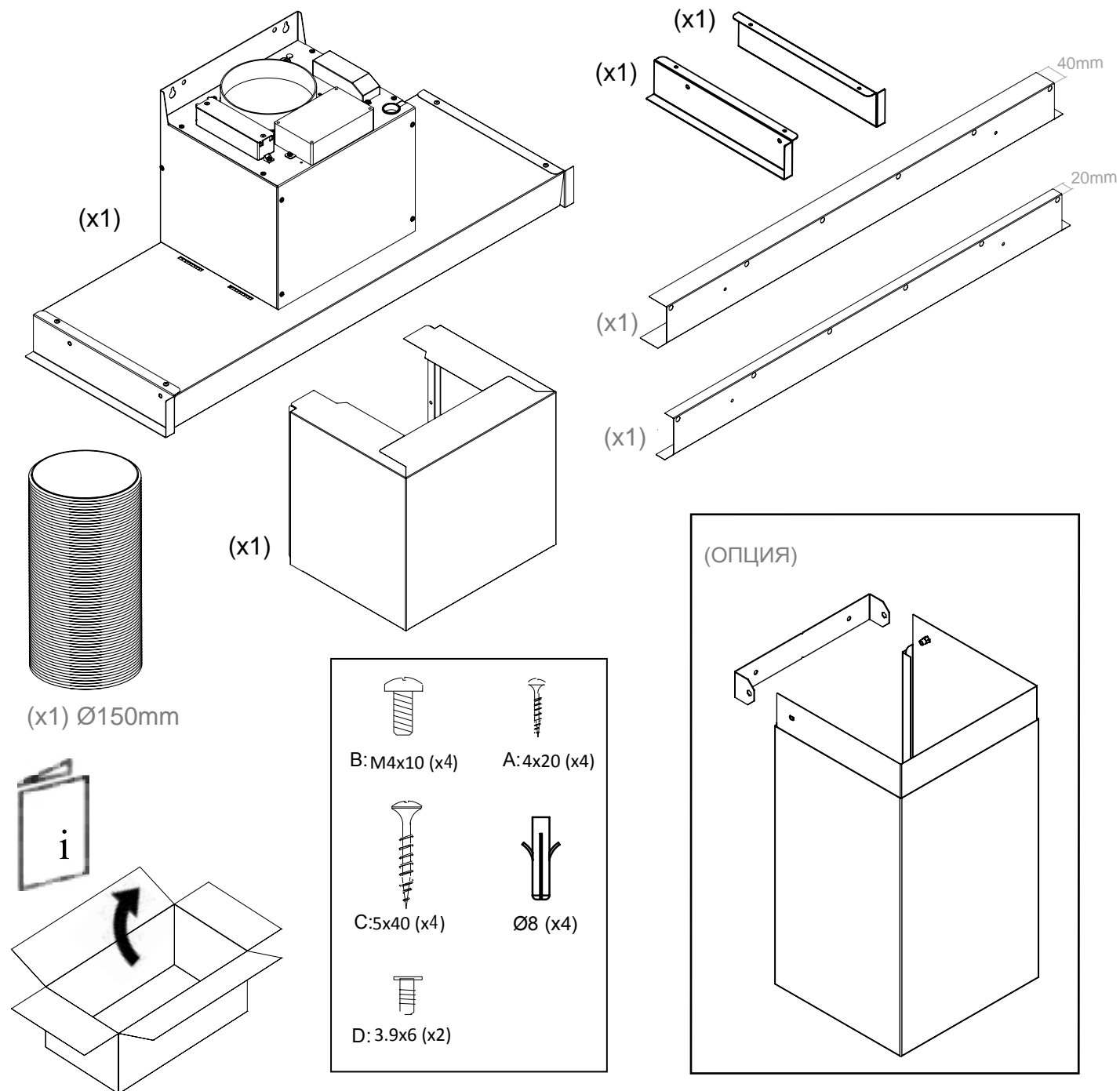

НЕОБХОДИМЫЕ ИНСТРУМЕНТЫ

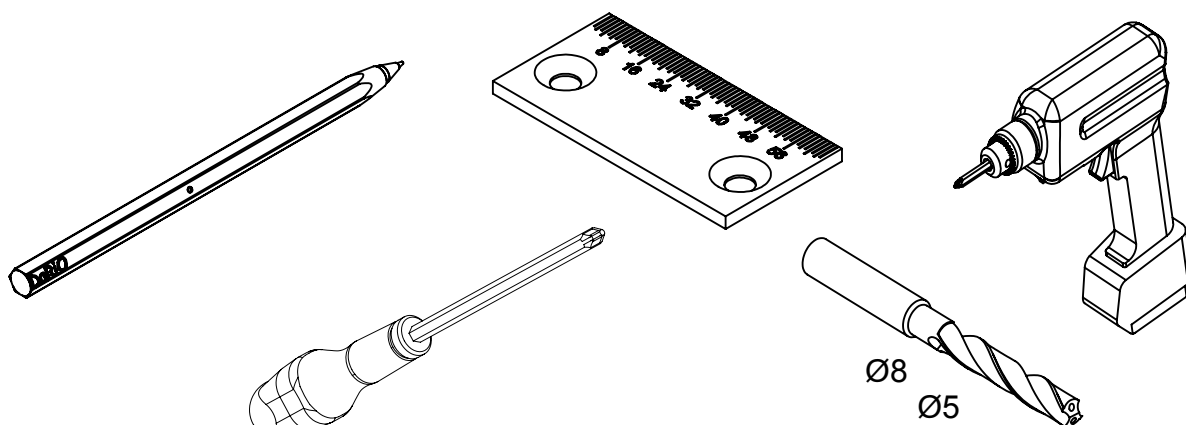

РАЗМЕРЫ

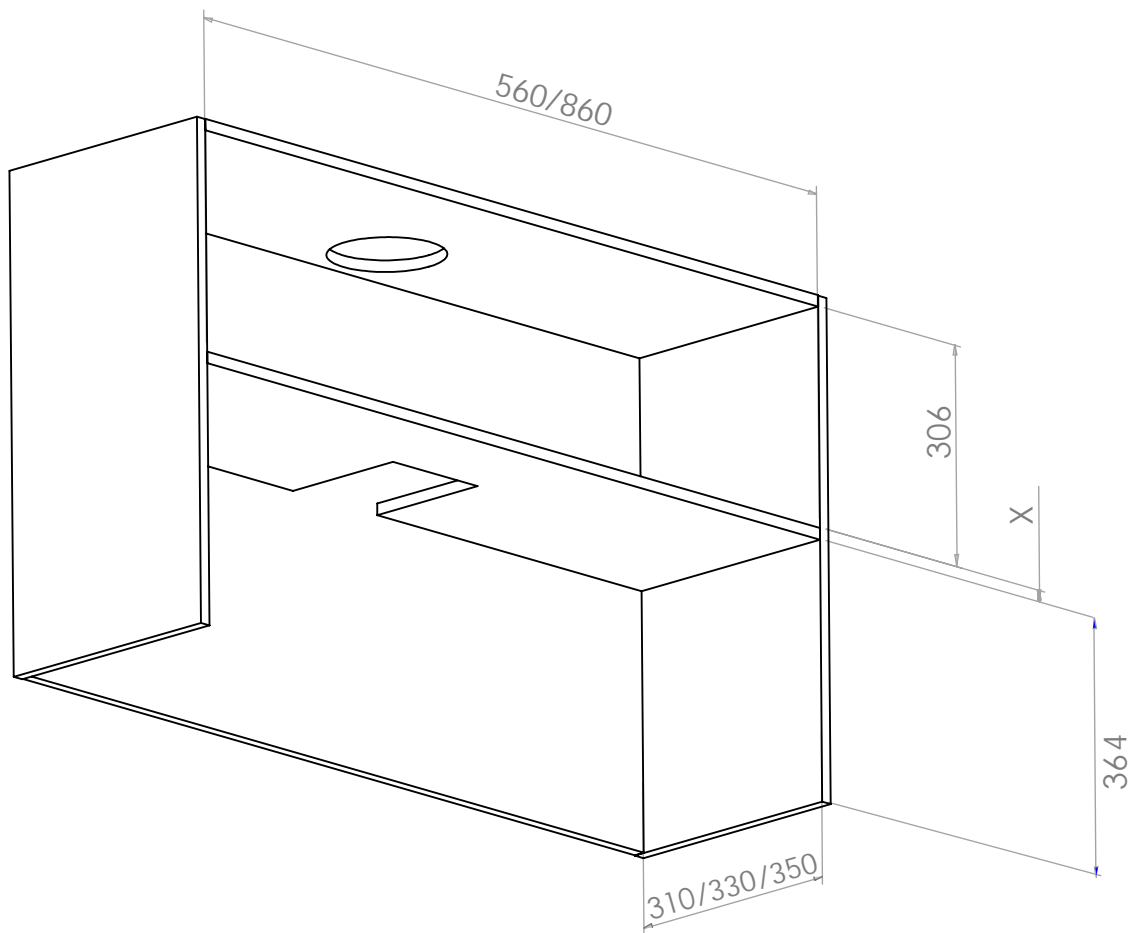
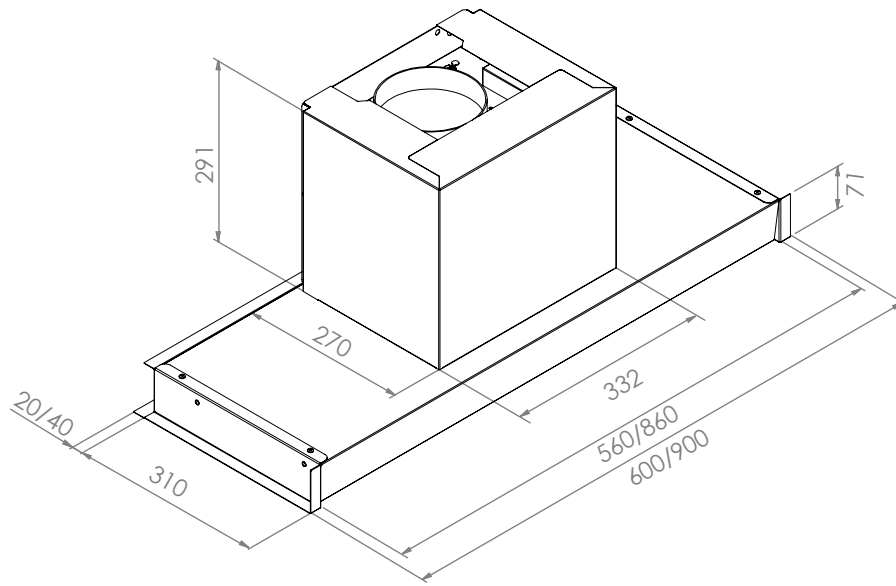

РАЗМЕРЫ

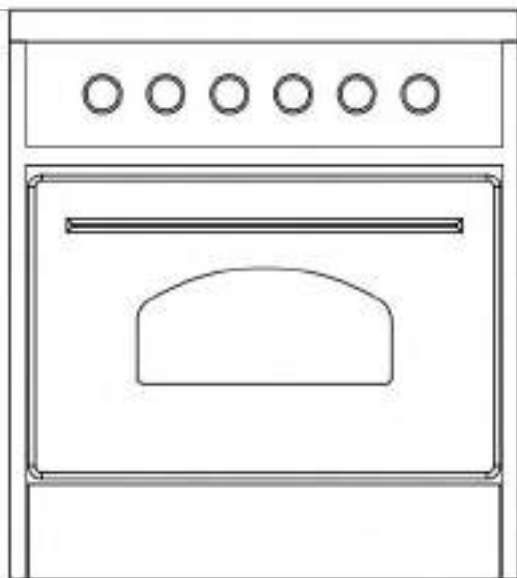
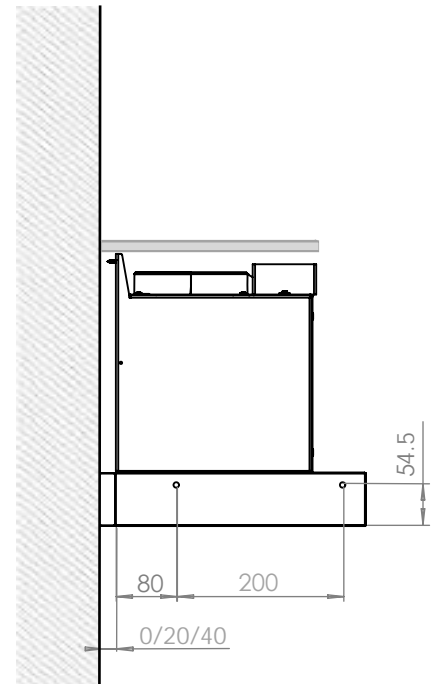
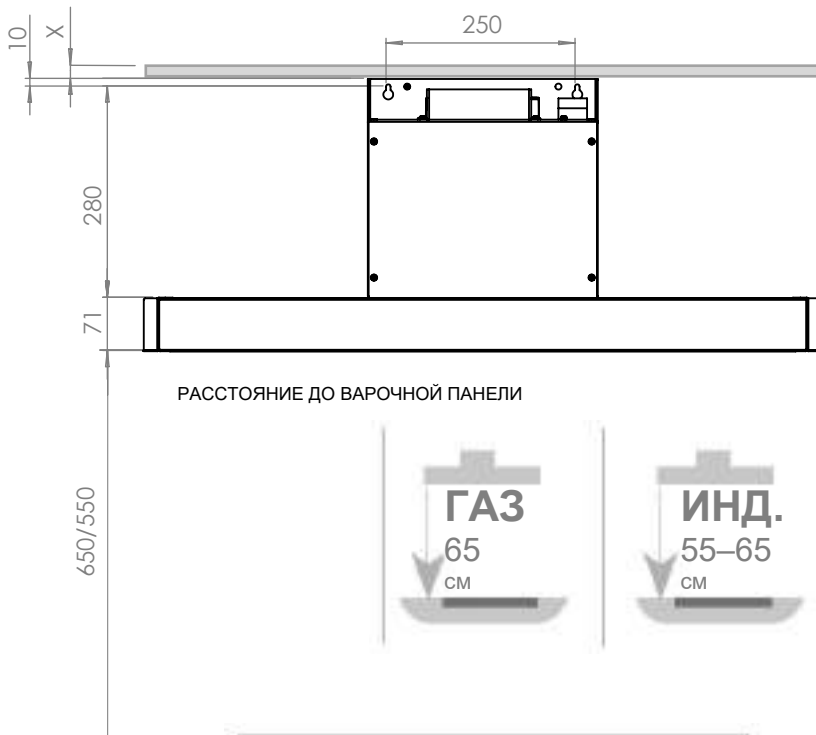
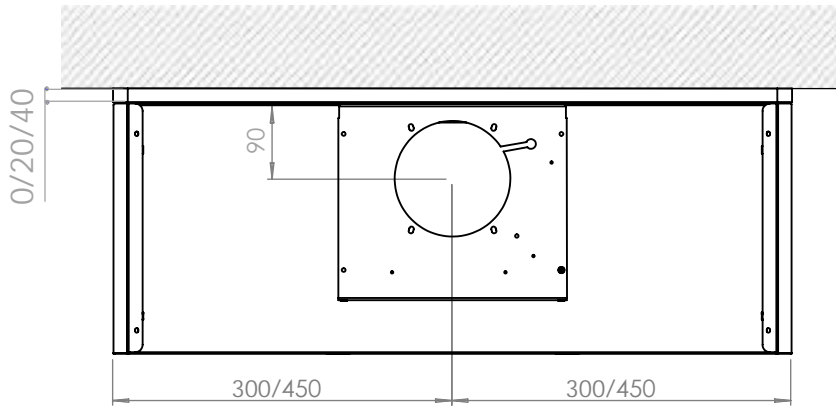

МОНТАЖ

1

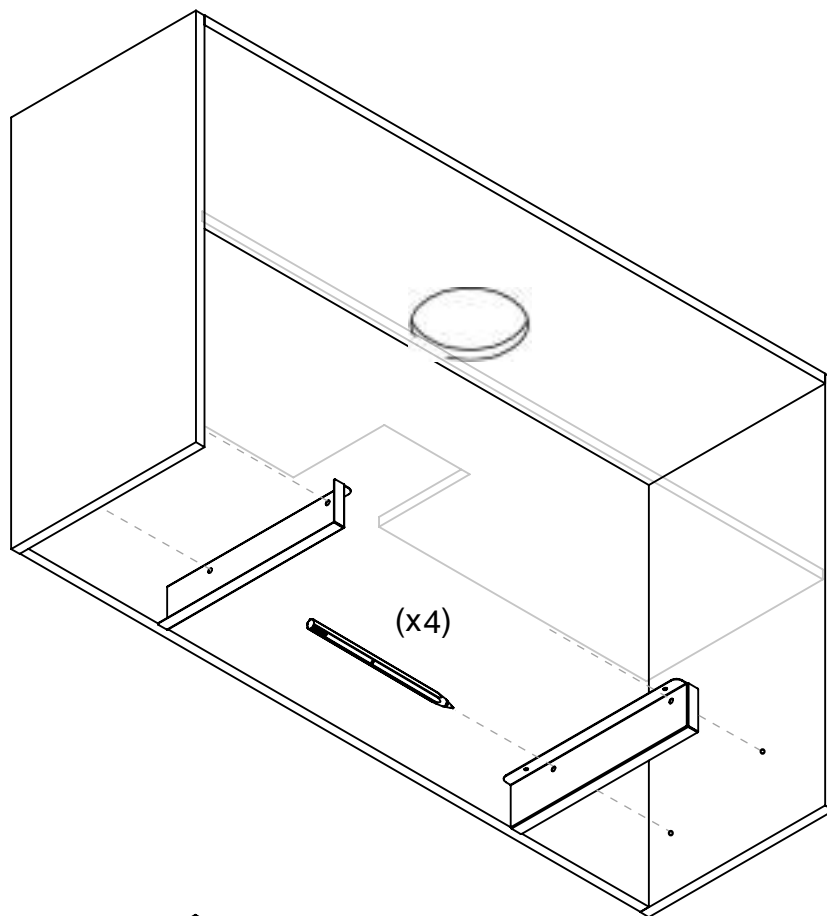

2

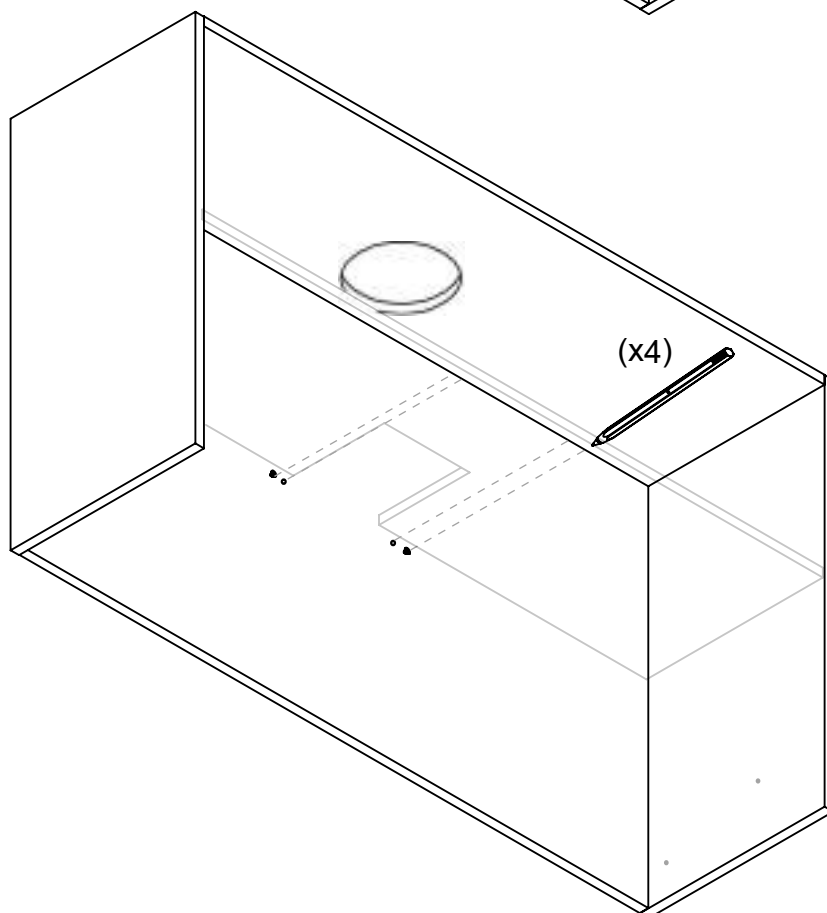

МОНТАЖ

3

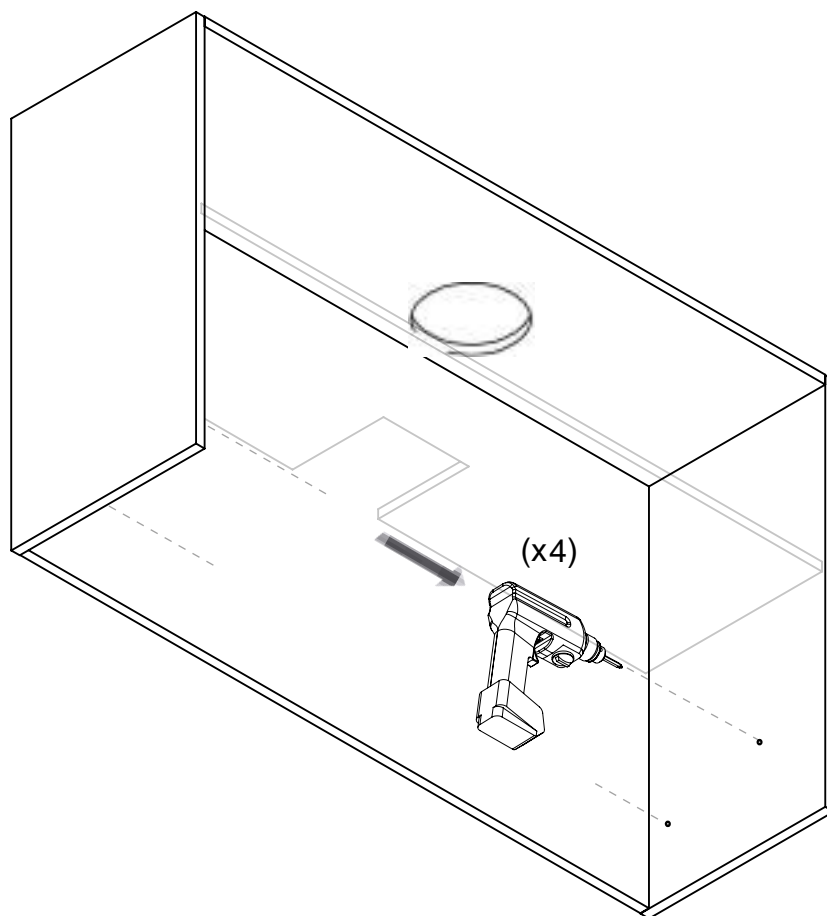

4

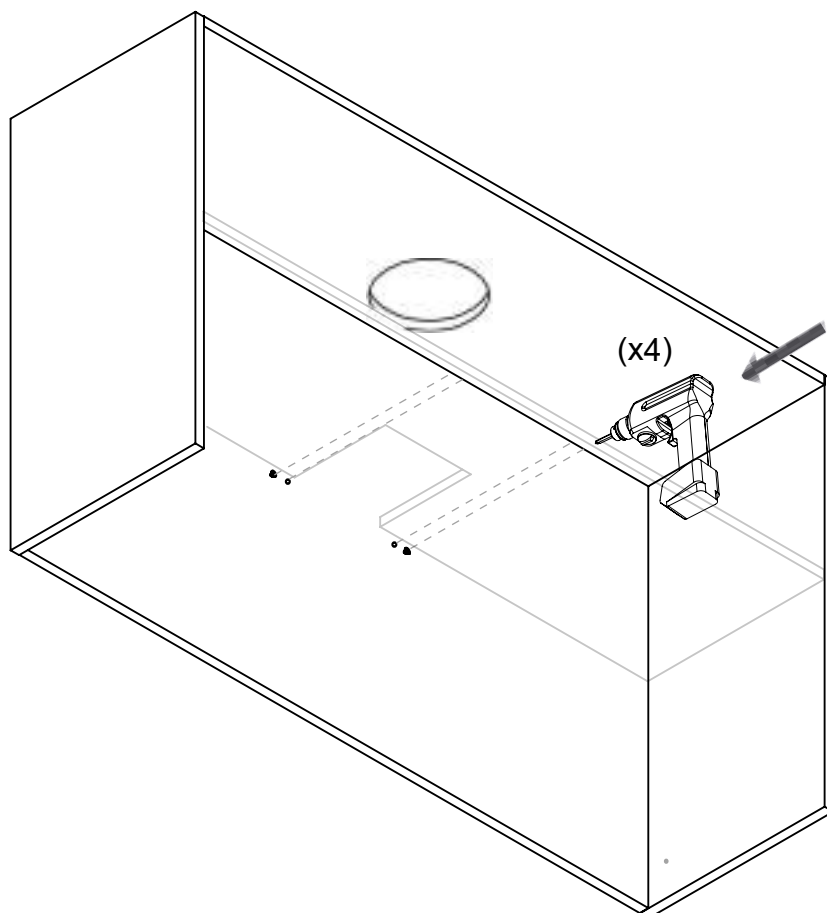

МОНТАЖ

5

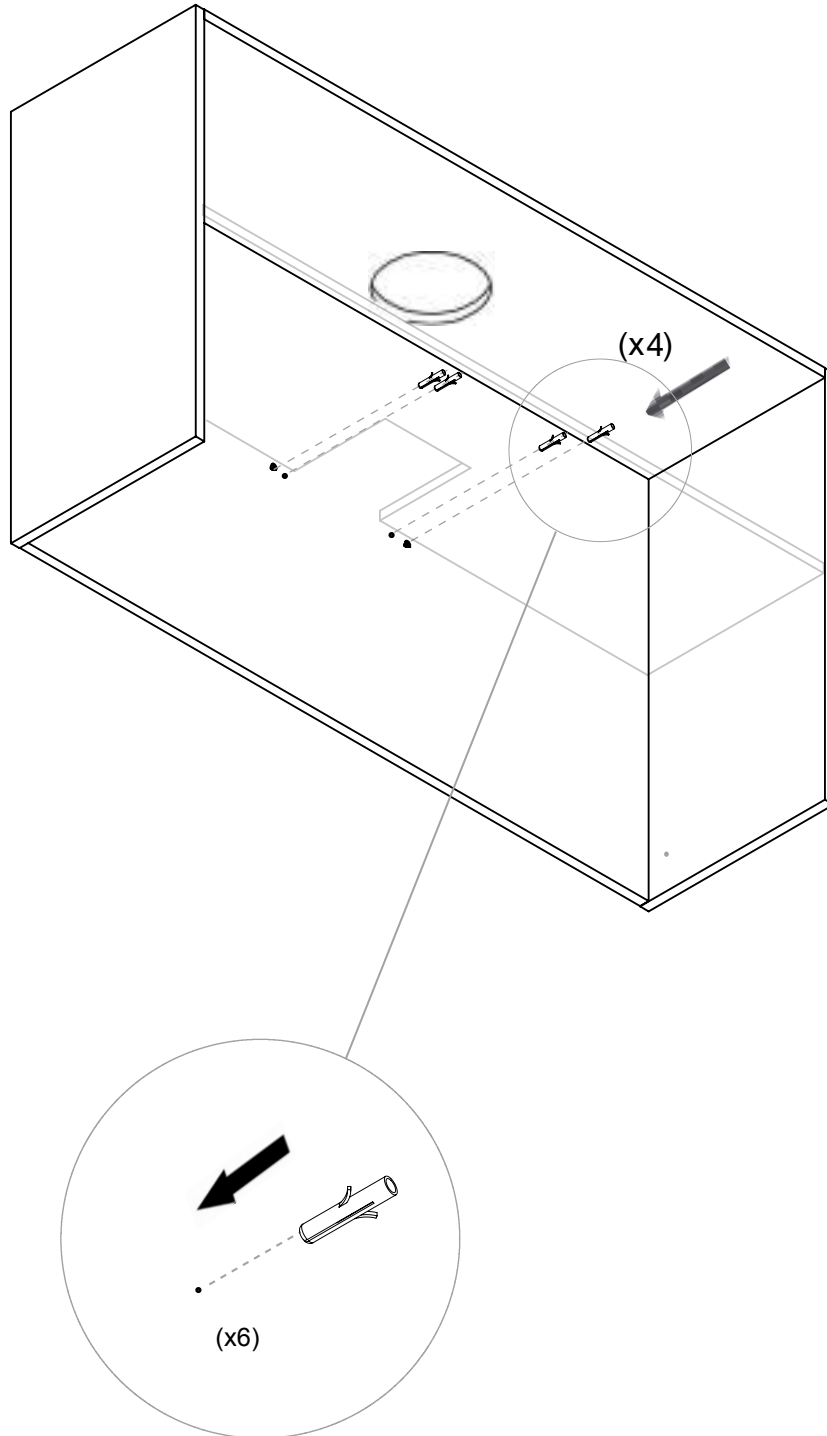

МОНТАЖ

6

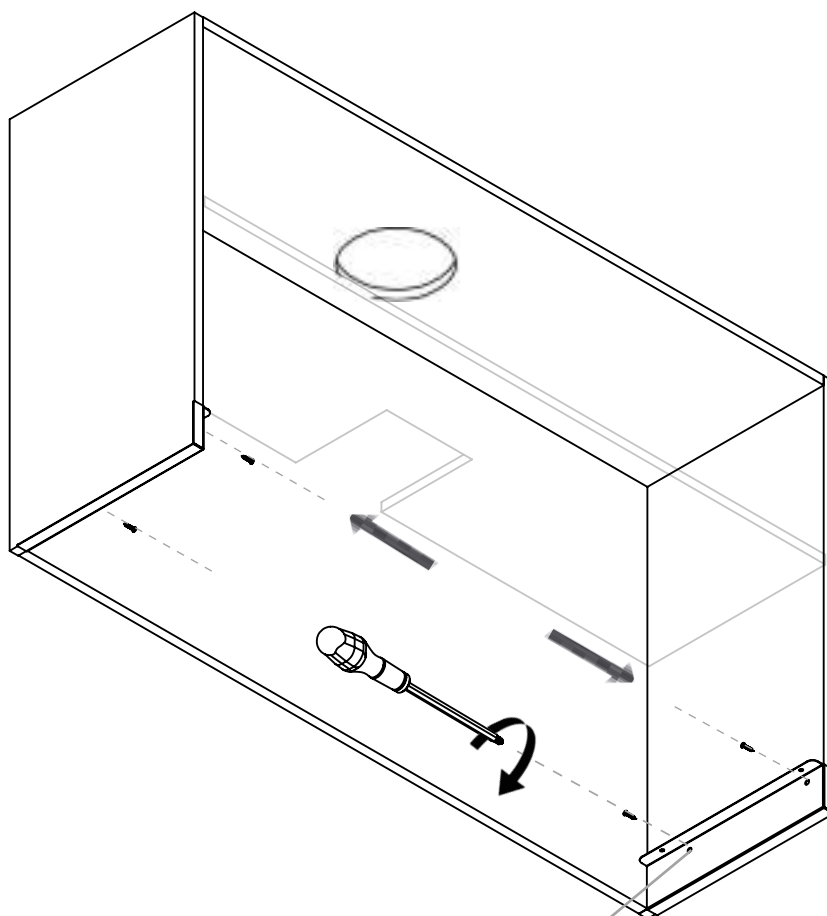

(4X) A: 4x20

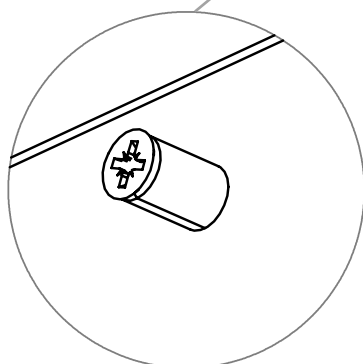

МОНТАЖ

7

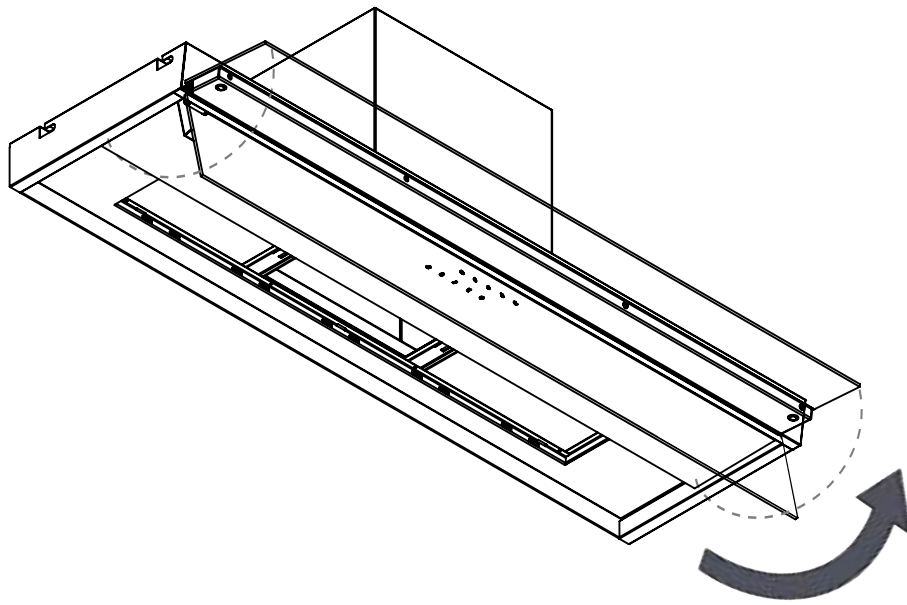

8

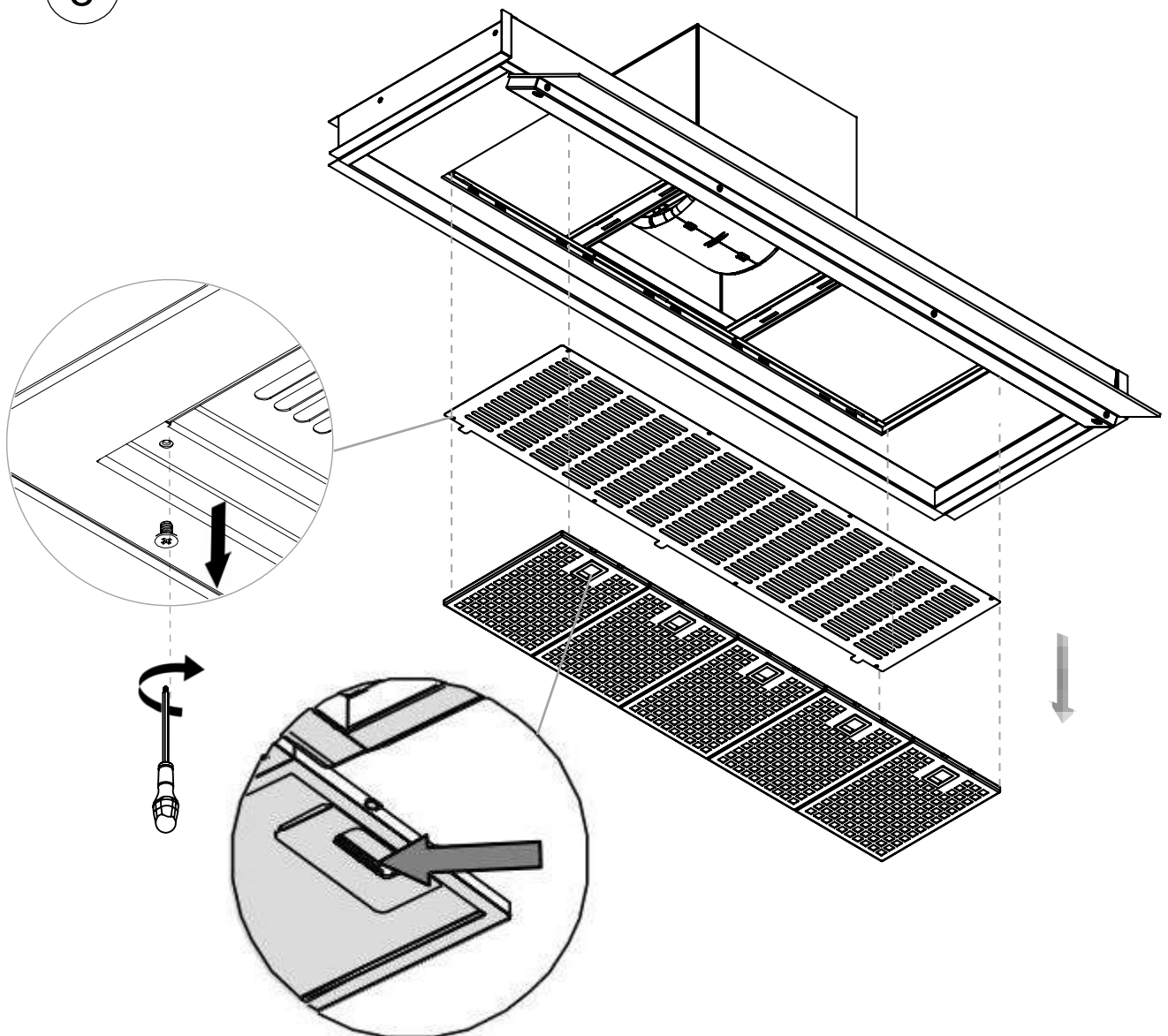

МОНТАЖ

9

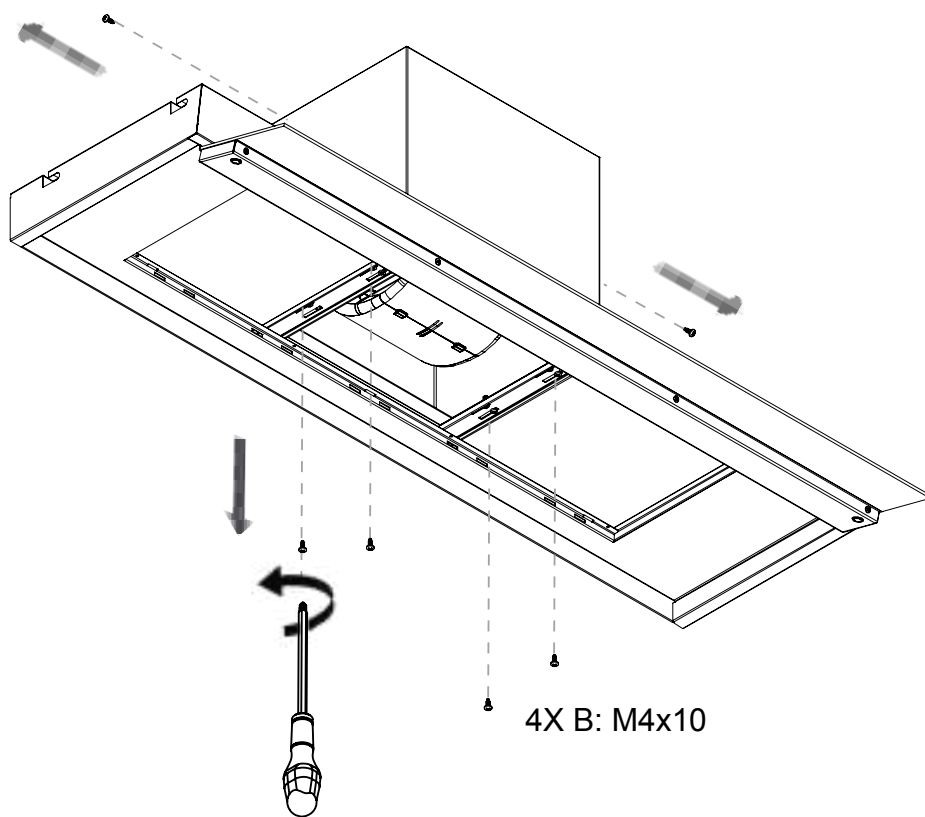

10

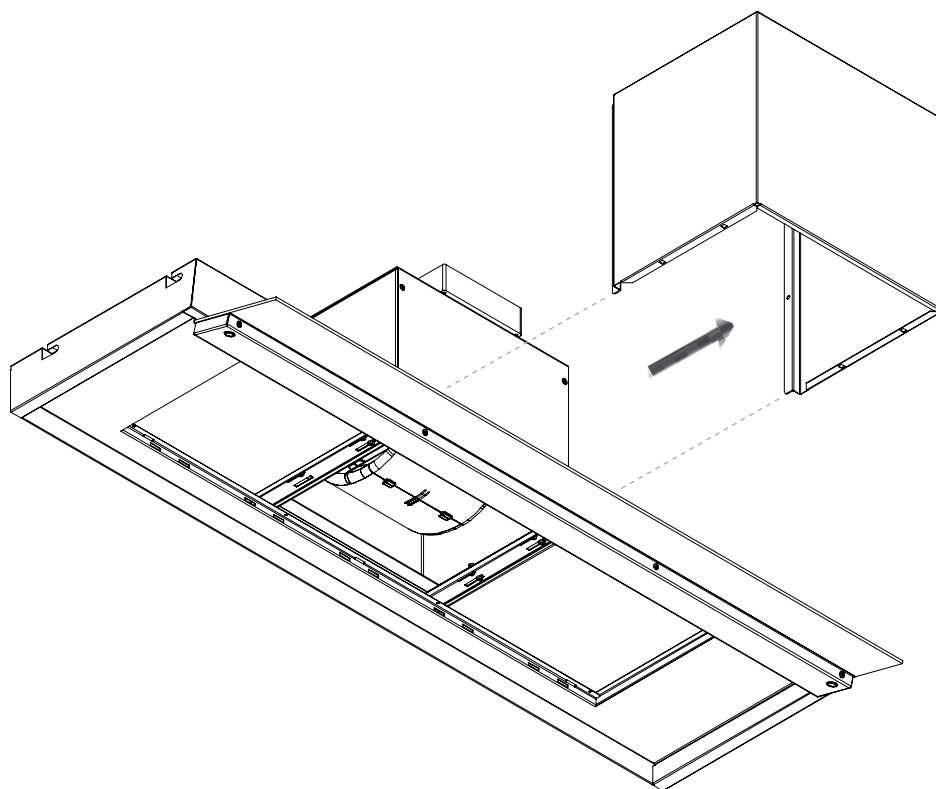

МОНТАЖ

ОПЦИОНАЛЬНО: для мебели глубиной = 330/350 мм

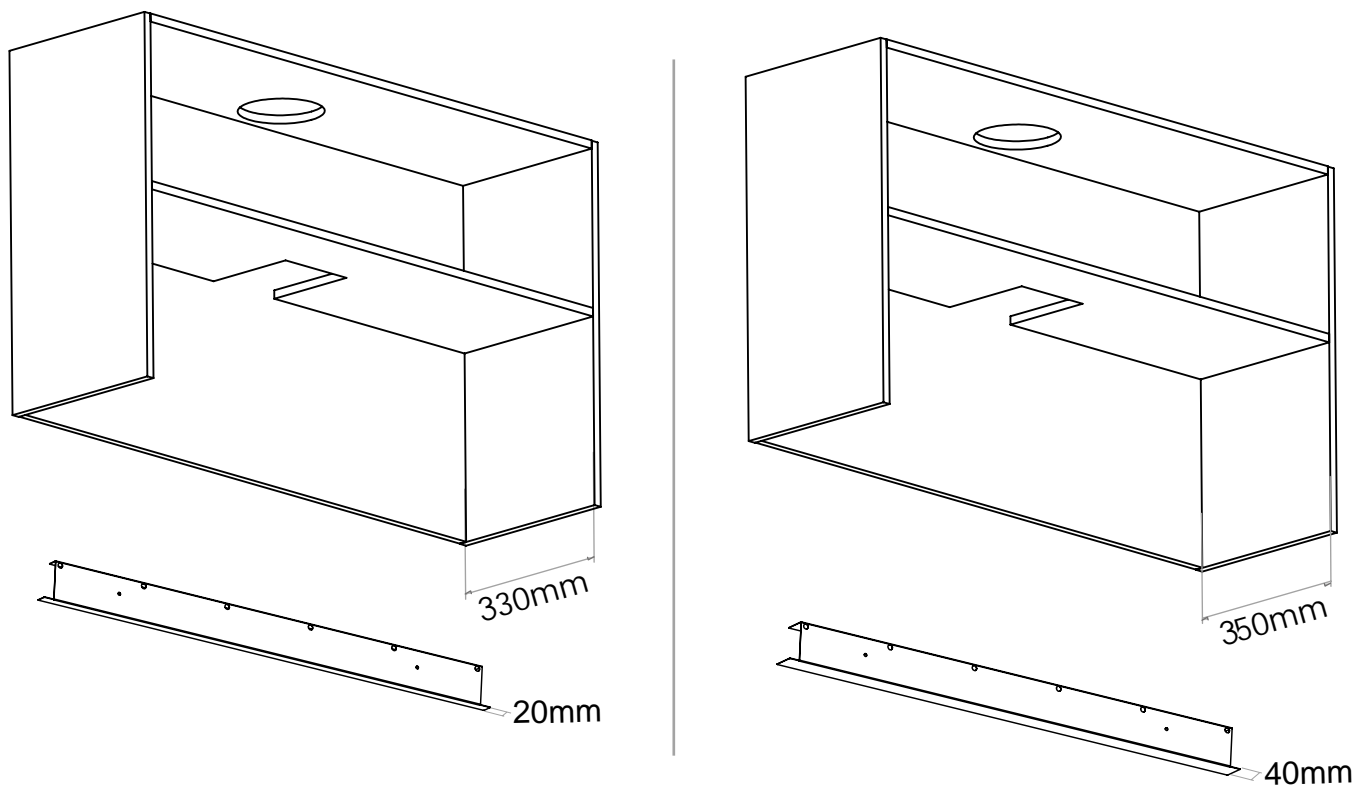

A

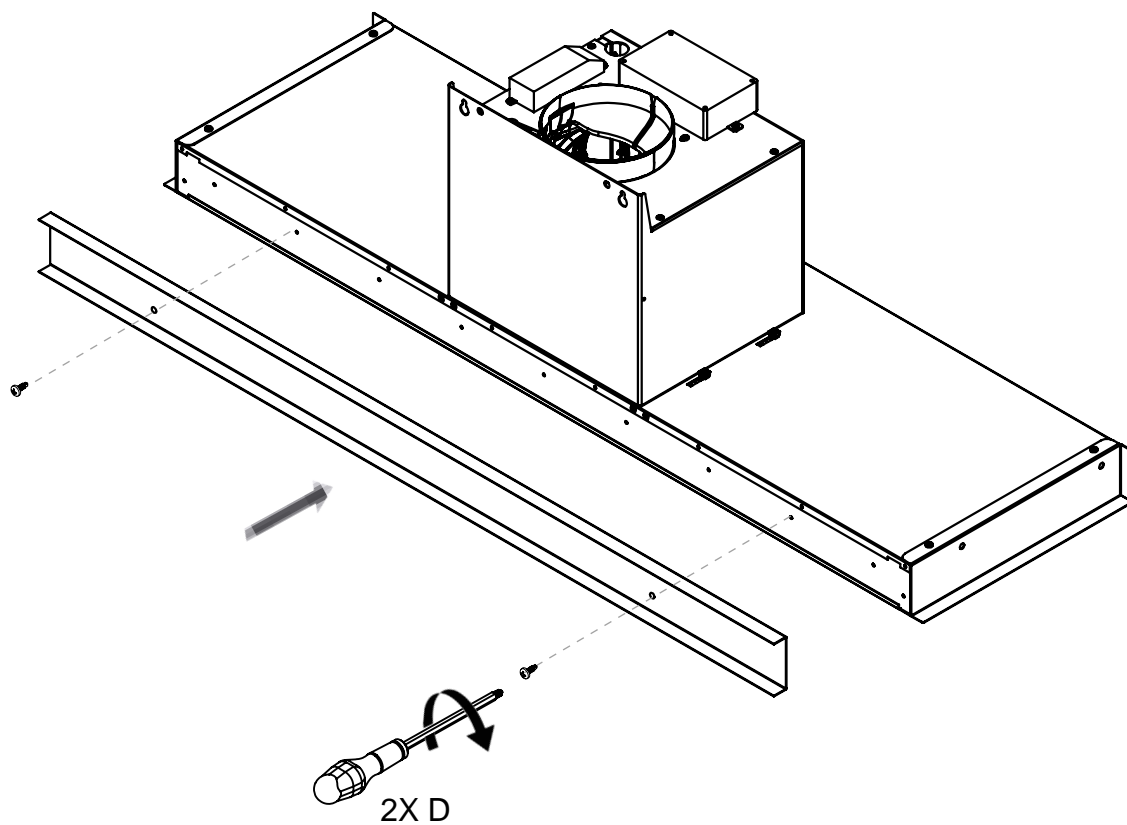

МОНТАЖ

ОПЦИОНАЛЬНО: для мебели глубиной = 330/350 мм

В

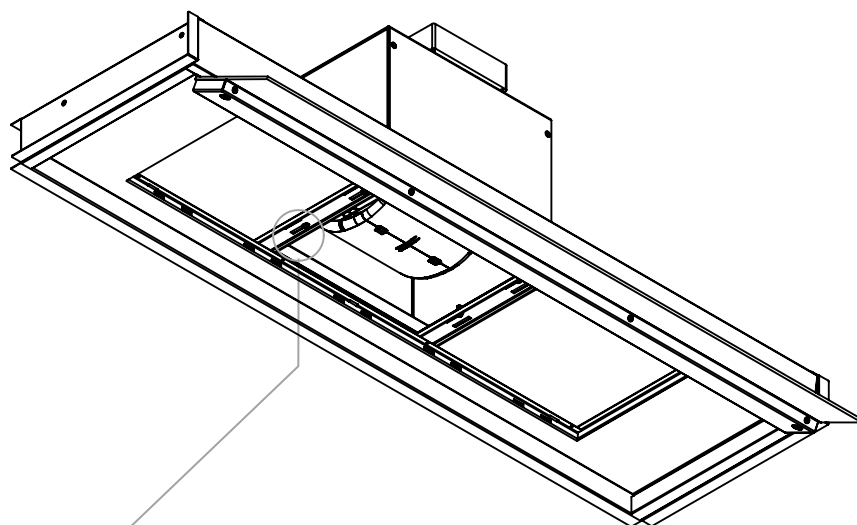
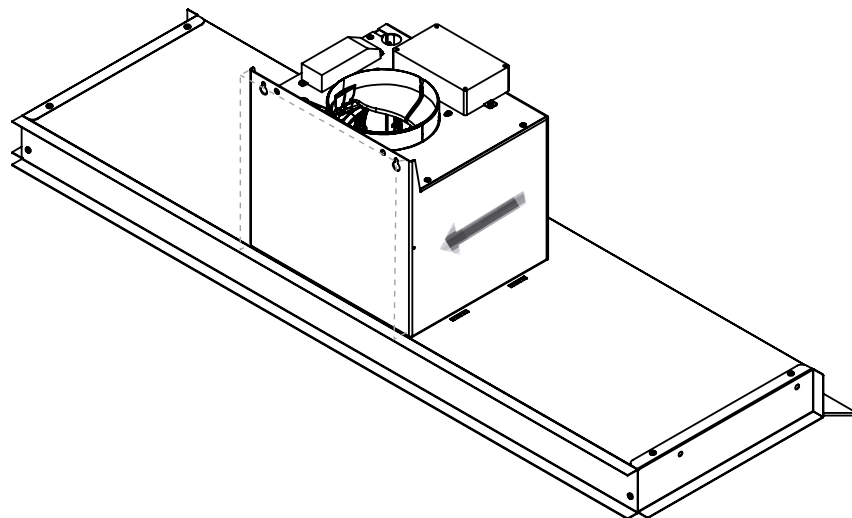

4X

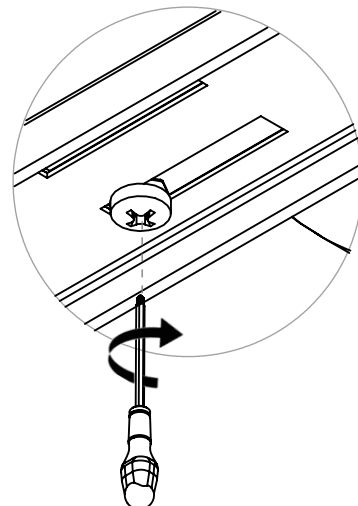
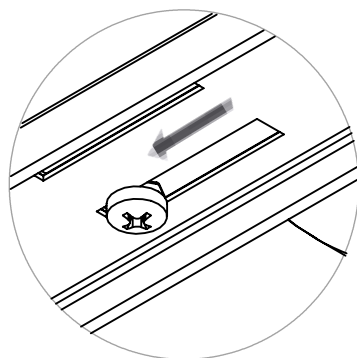
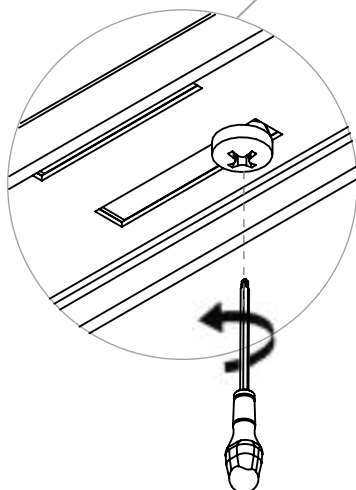

МОНТАЖ

11

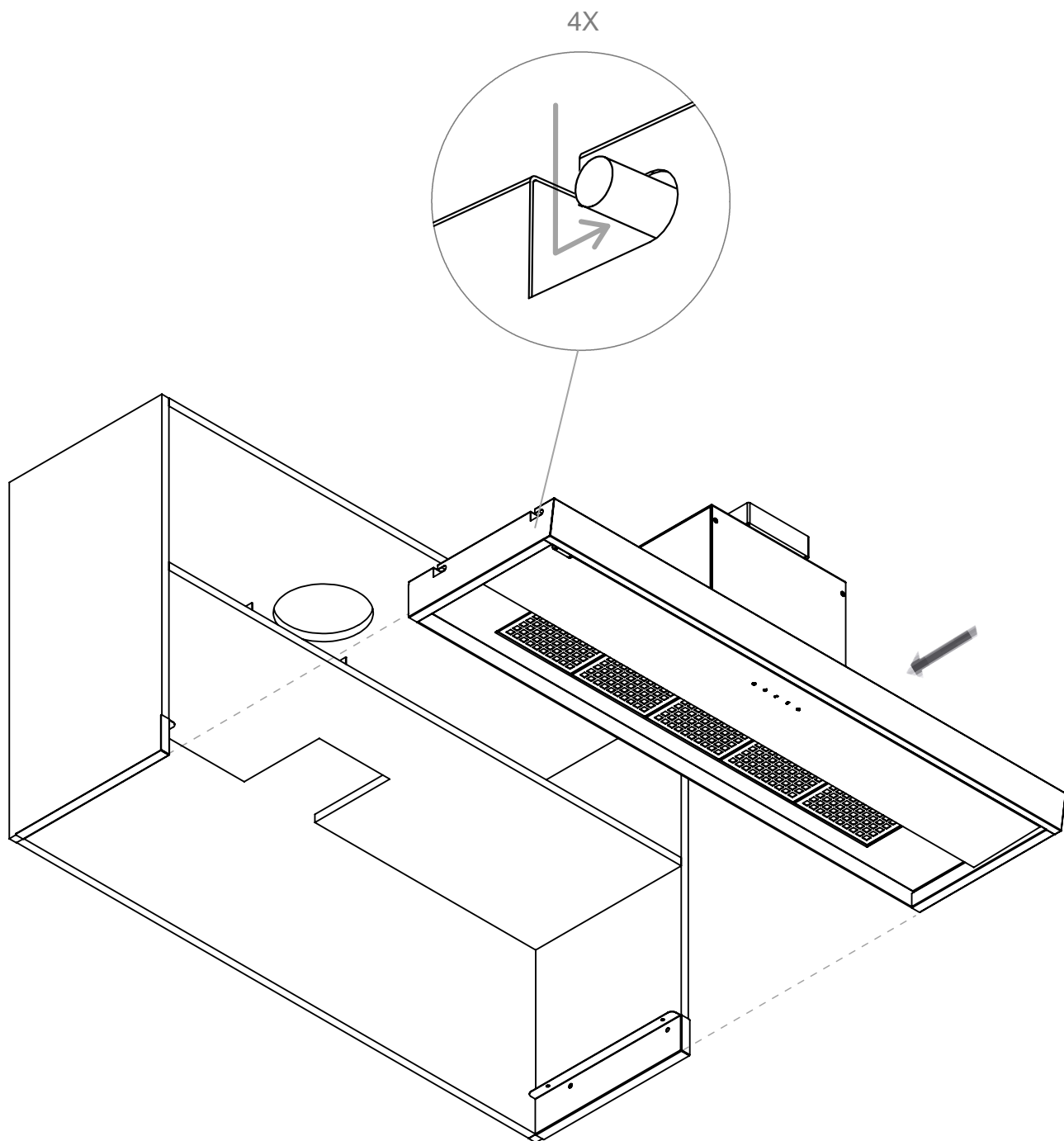

МОНТАЖ

12

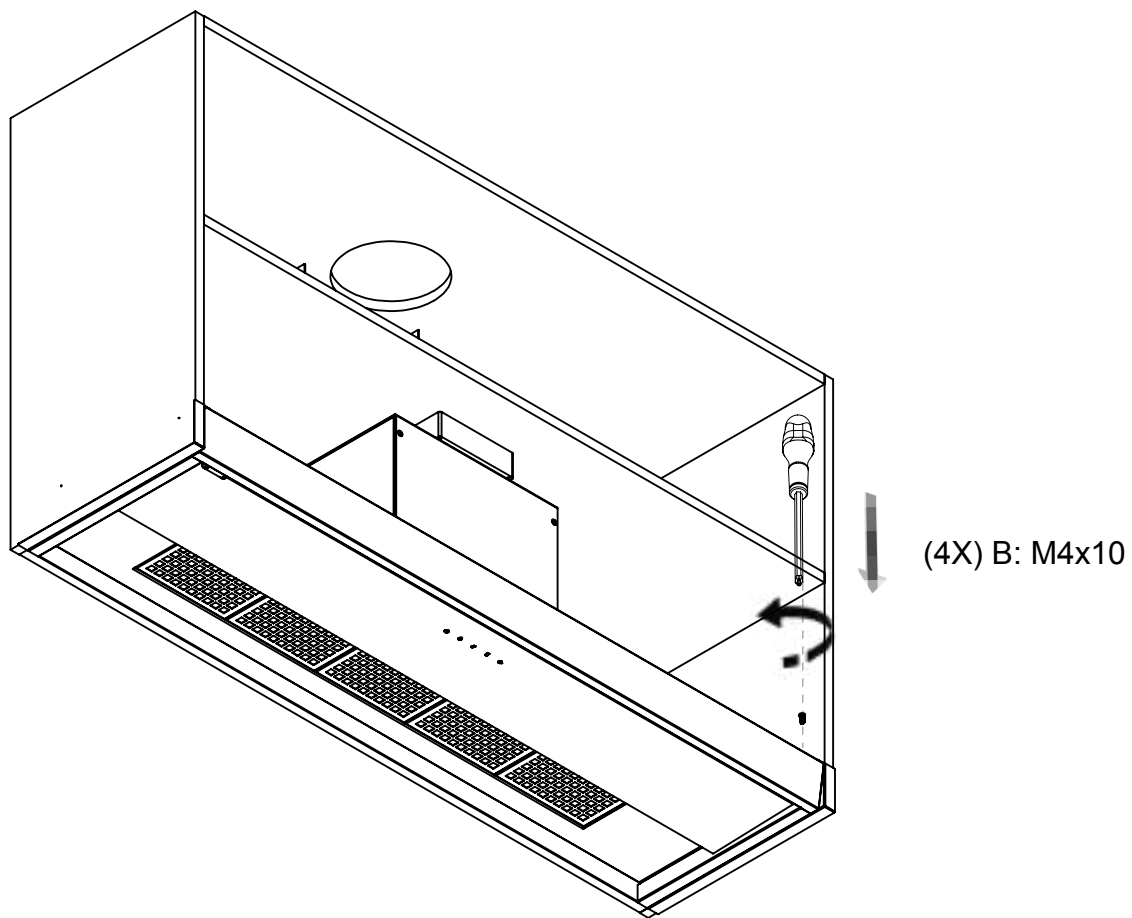

13

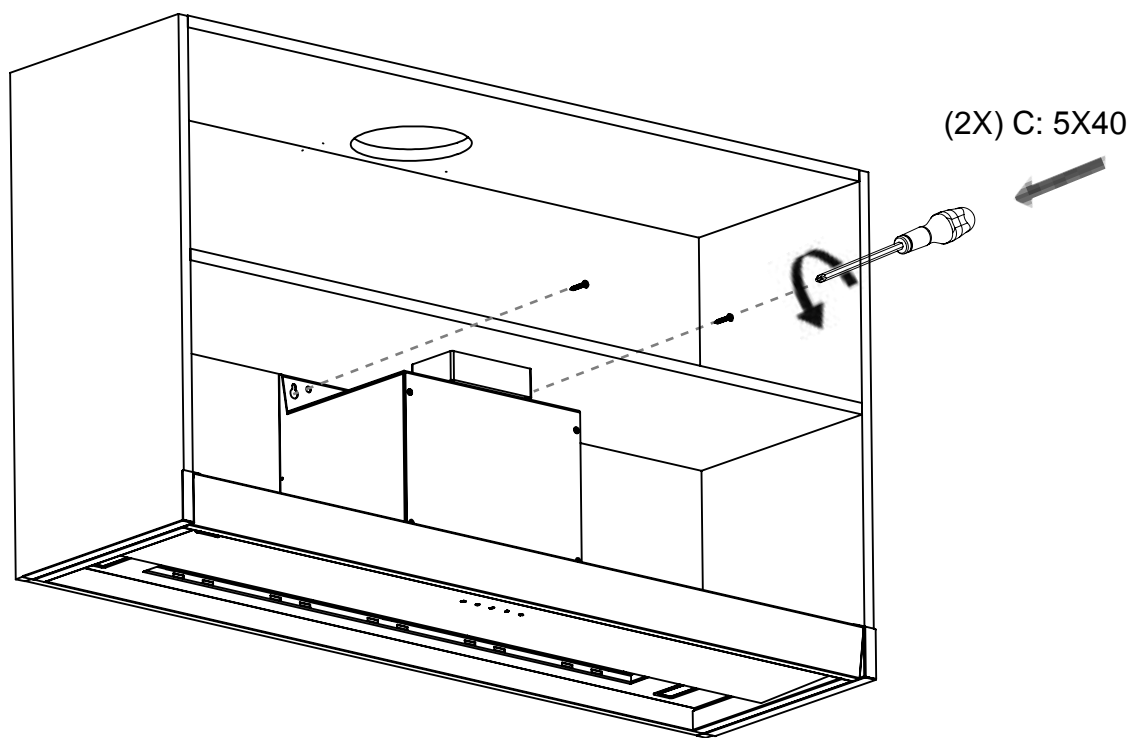

МОНТАЖ

(ОПЦИЯ)

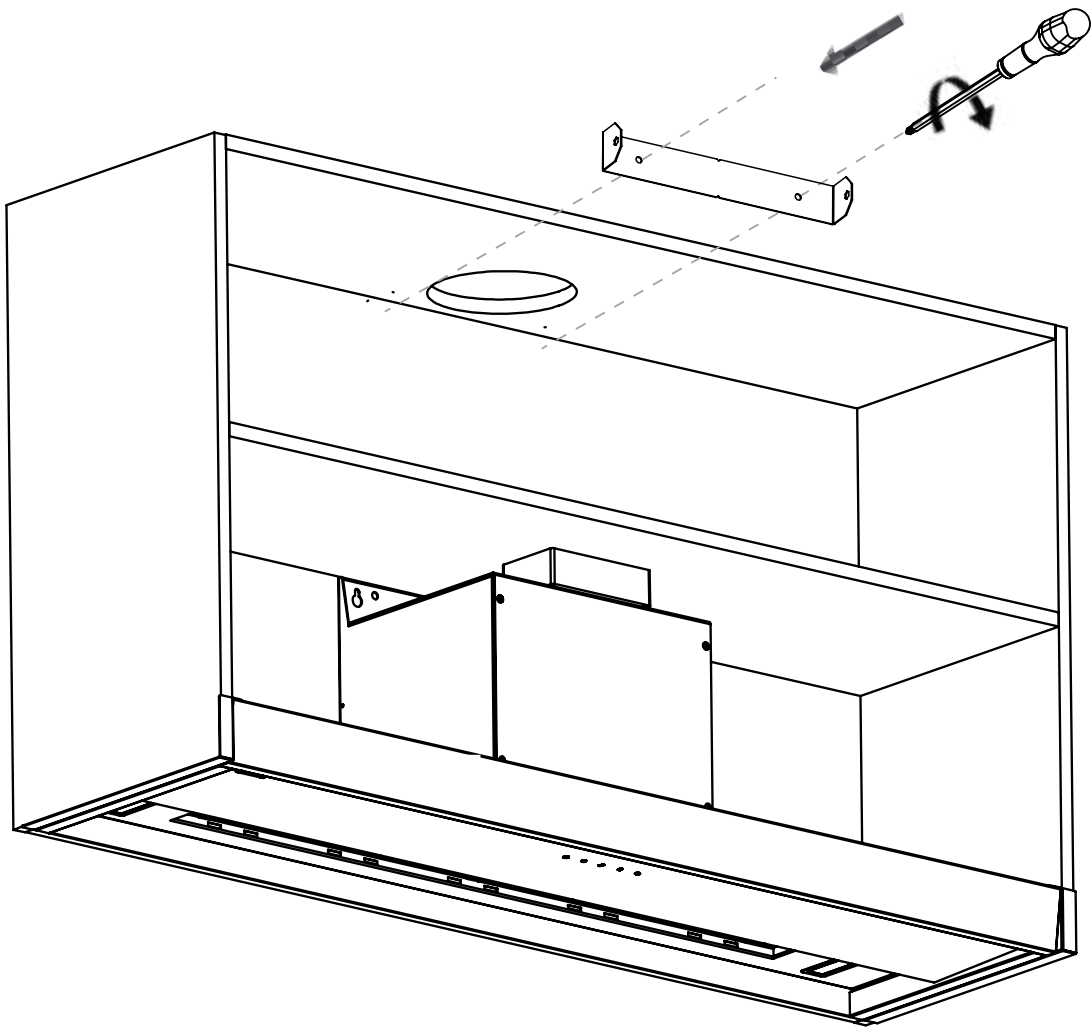
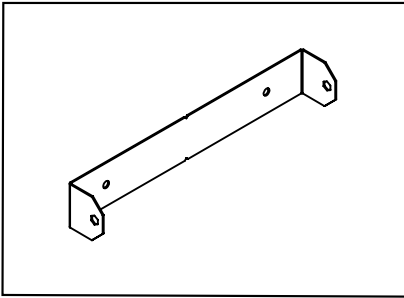

МОНТАЖ

14

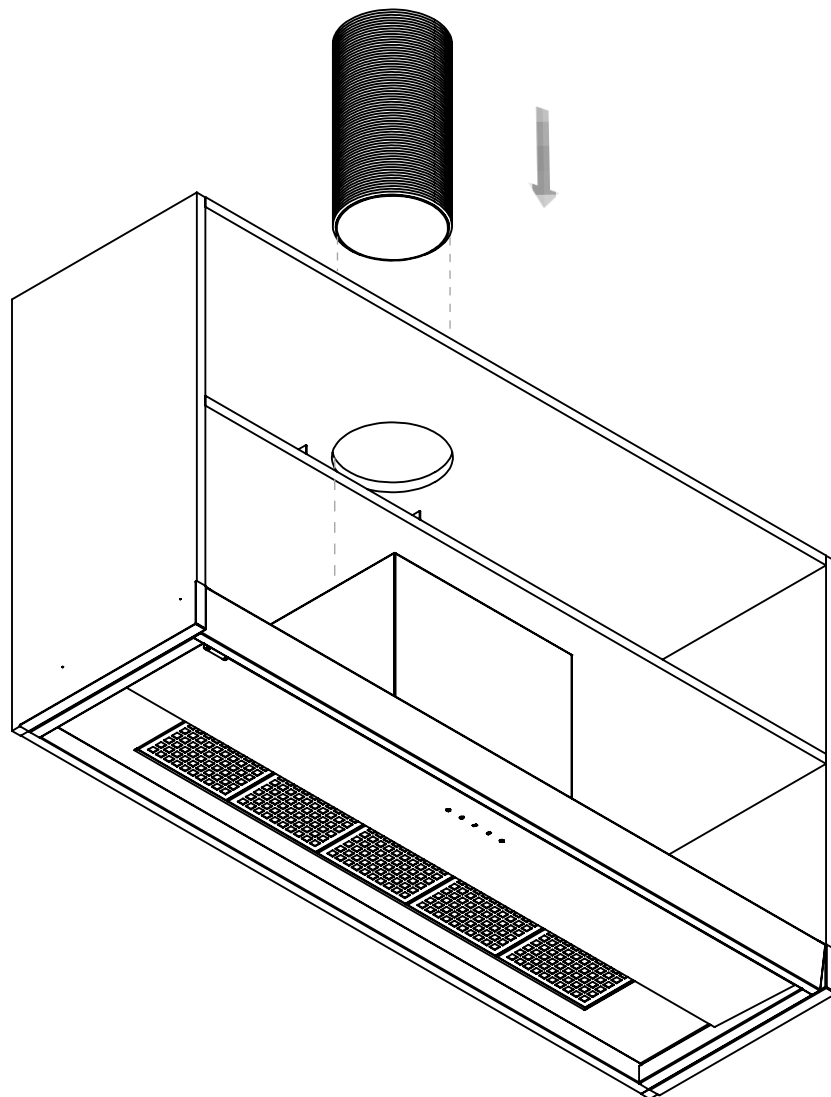

15

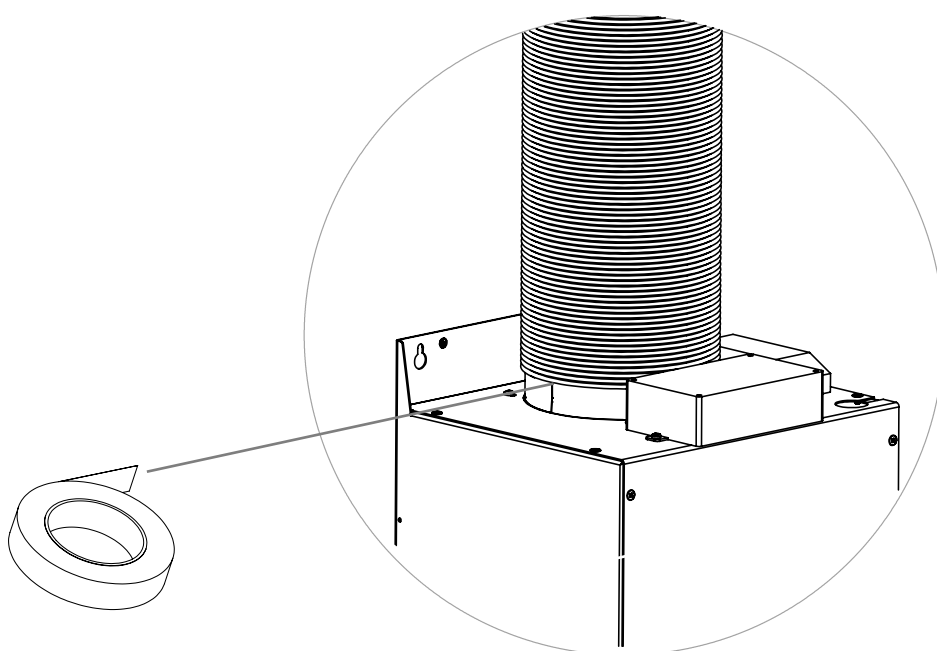

МОНТАЖ

16

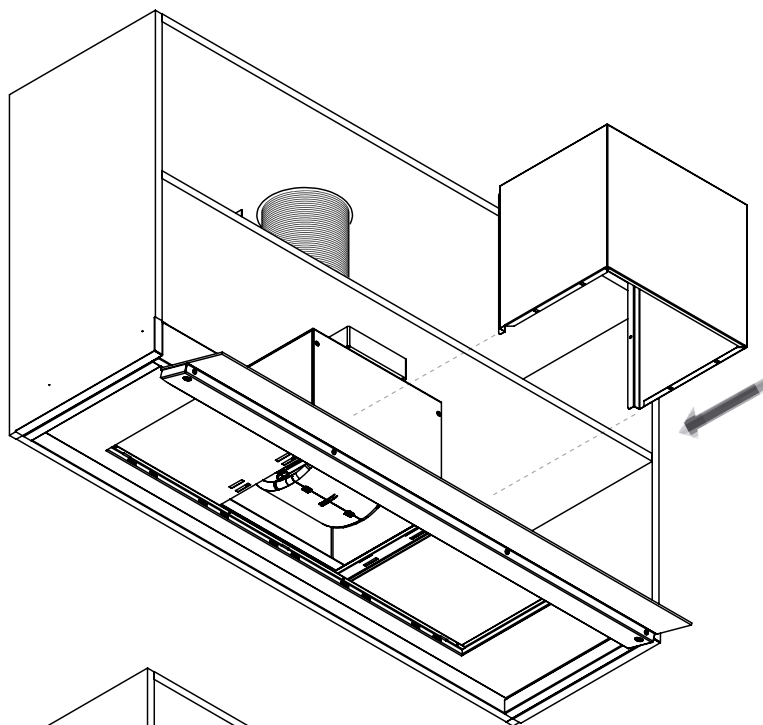

17

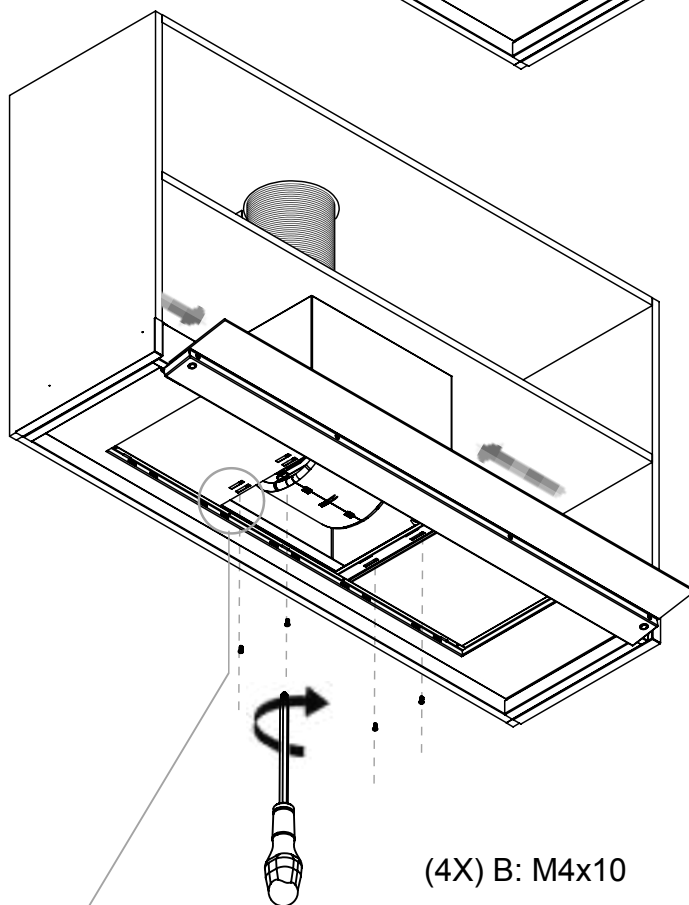

4X

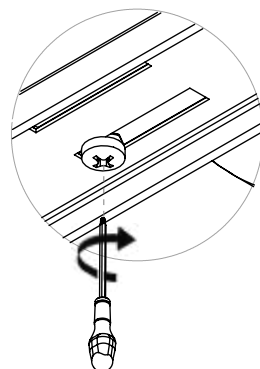
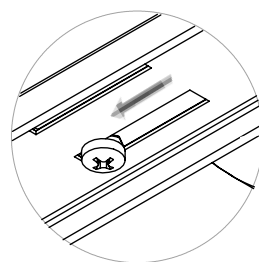
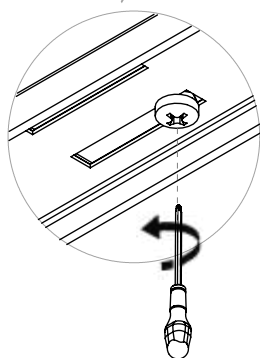

МОНТАЖ

18

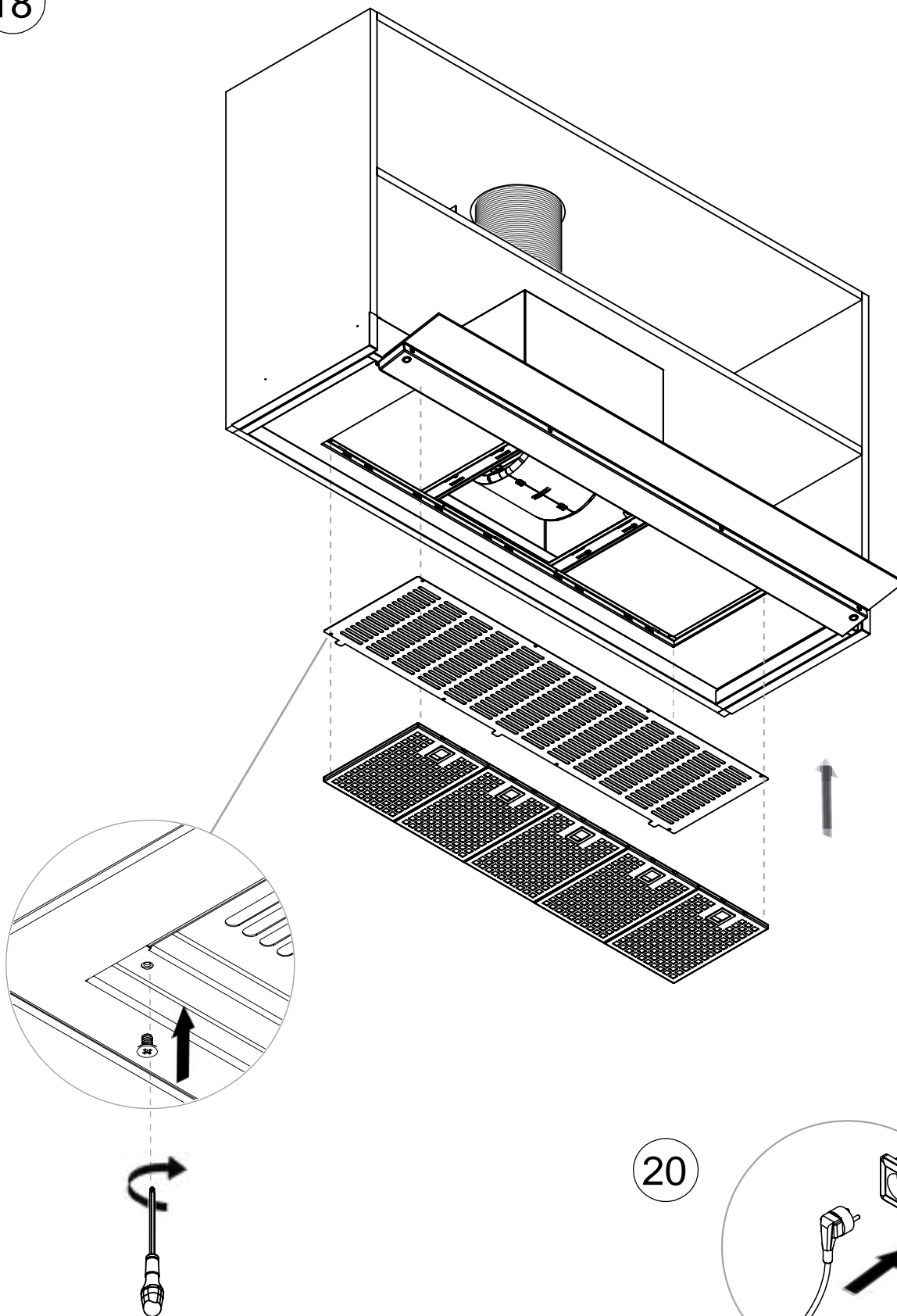

20

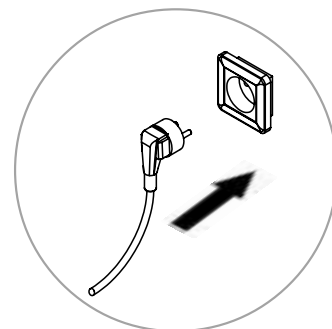

МОНТАЖ

(ОПЦИЯ)

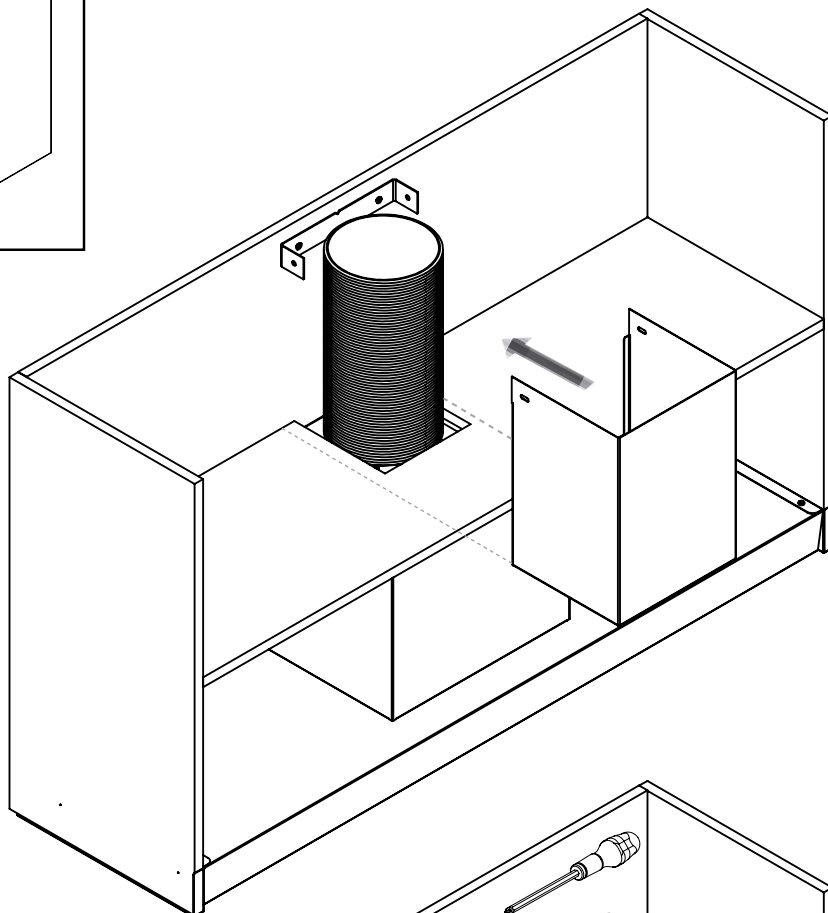
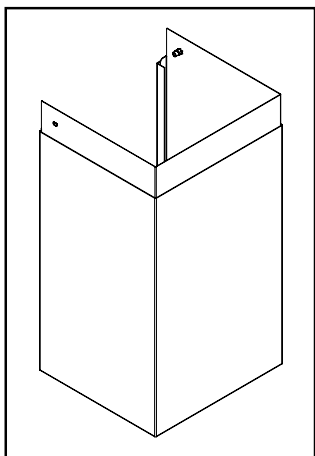

(2X) В: 4x10

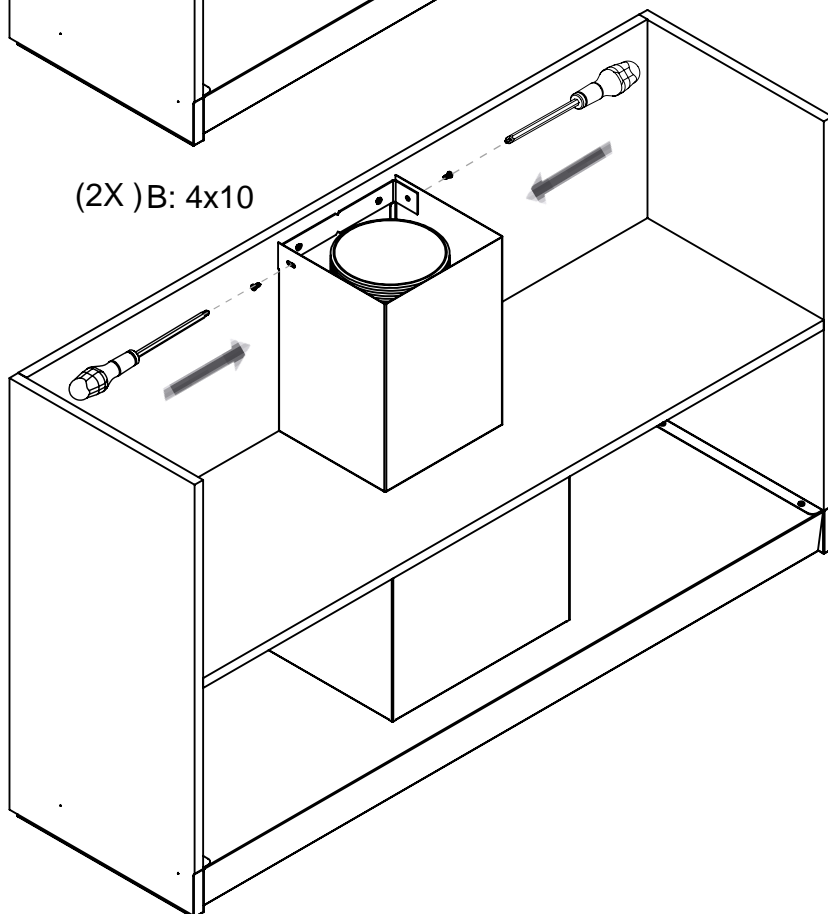

ТЕХНИЧЕСКОЕ ОБСЛУЖИВАНИЕ

АЛЮМИНИЕВЫЙ ФИЛЬТР

1

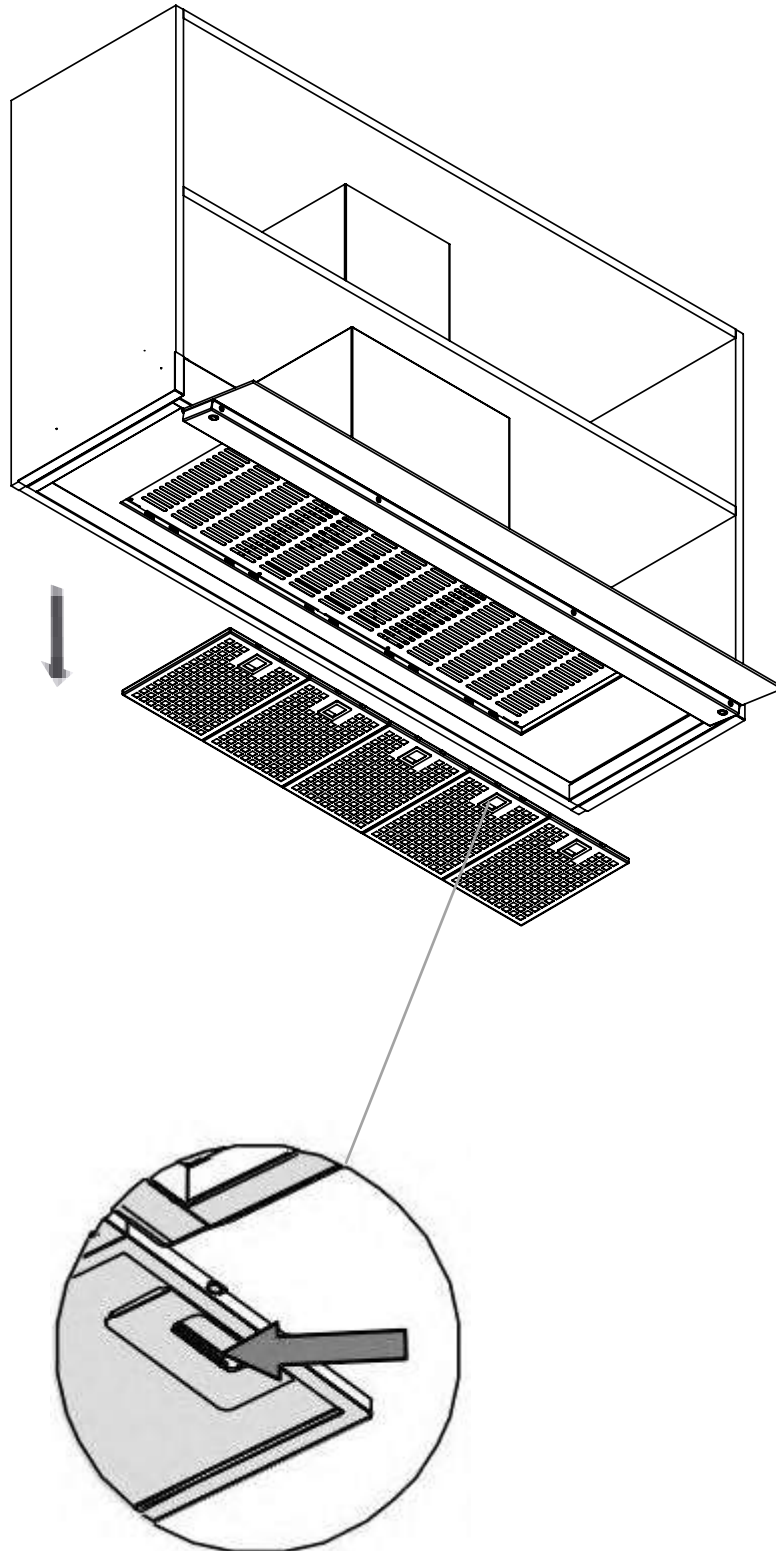

ТЕХНИЧЕСКОЕ ОБСЛУЖИВАНИЕ

ФИЛЬТР С АКТИВИРОВАННЫМ УГЛЕМ (FCLR), С ВОЗМОЖНОСТЬЮ ПРОМЫВКИ И ВОССТАНОВЛЕНИЯ (ОПЦИЯ)

1

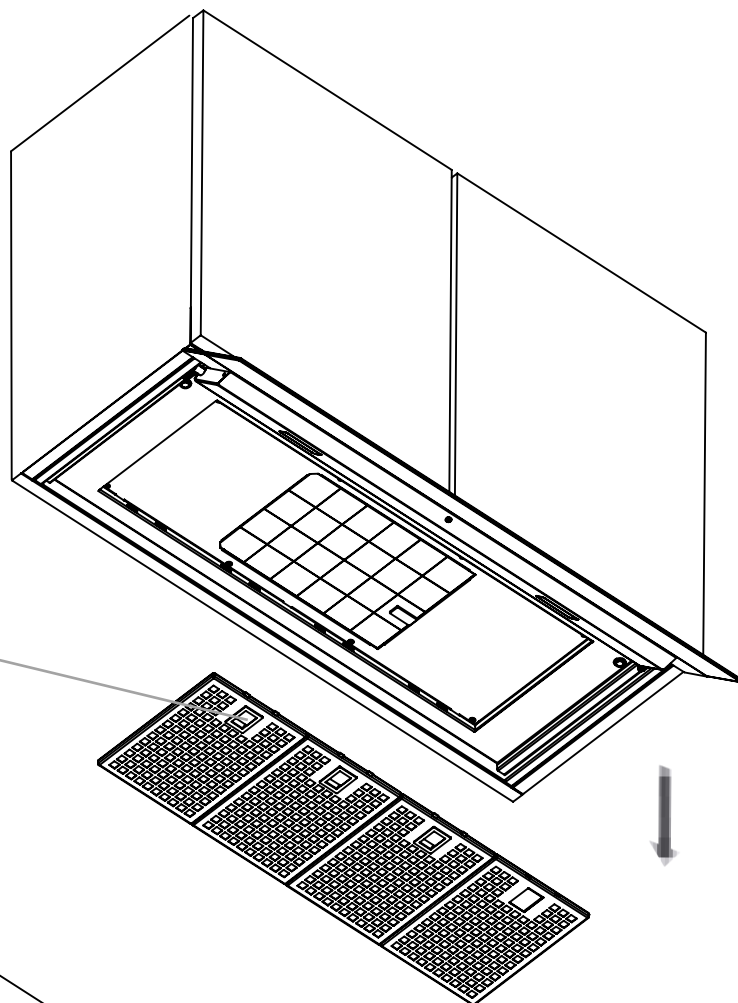
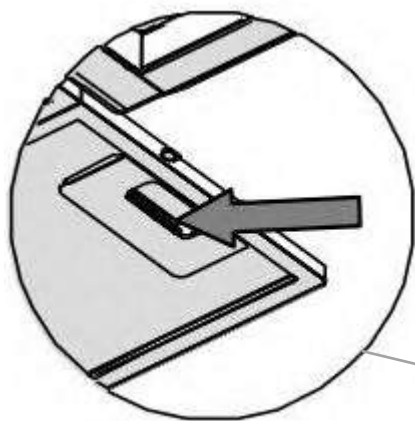

2

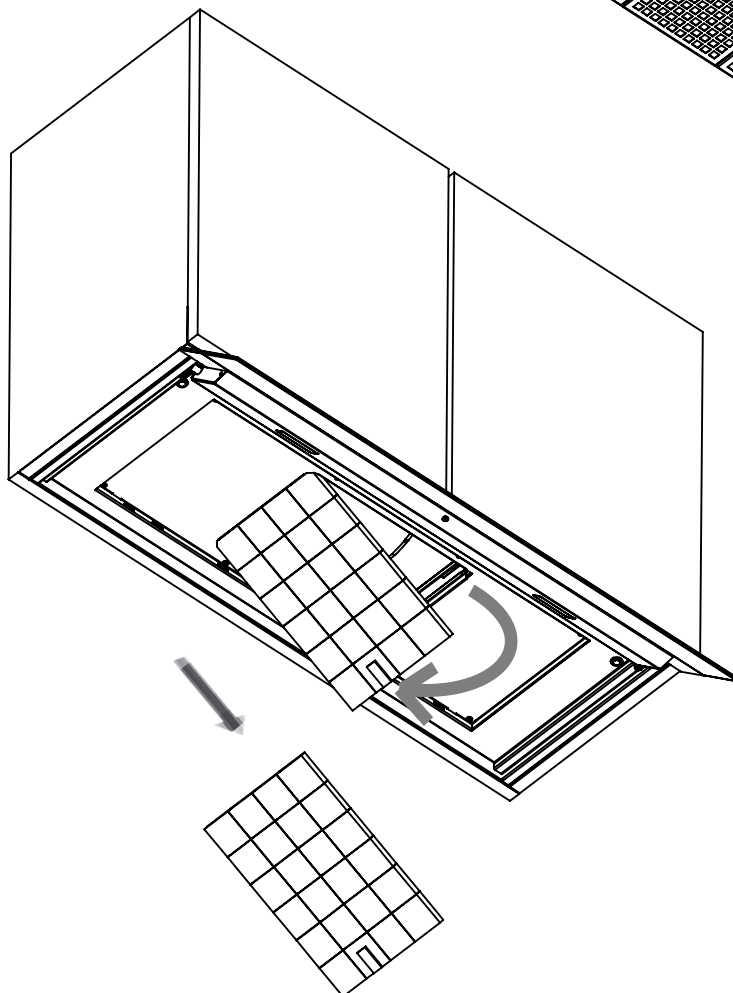

ТЕХНИЧЕСКОЕ ОБСЛУЖИВАНИЕ

СВЕТОДИОДНОЕ ОСВЕЩЕНИЕ И СПЕЦИАЛЬНЫЕ ФУНКЦИИ

ВНИМАНИЕ!

Подключение светодиодных ламп, как и подключение воздуха, — это сложный процесс, внутренняя проводка является источником риска поражения электрическим током. Подобные работы должна выполнять официальная техническая служба Pando или квалифицированный и уполномоченный специалист. Производитель не несет ответственности за любой ущерб, вызванный неправильным обращением со светодиодными лампами неуполномоченным персоналом.

1

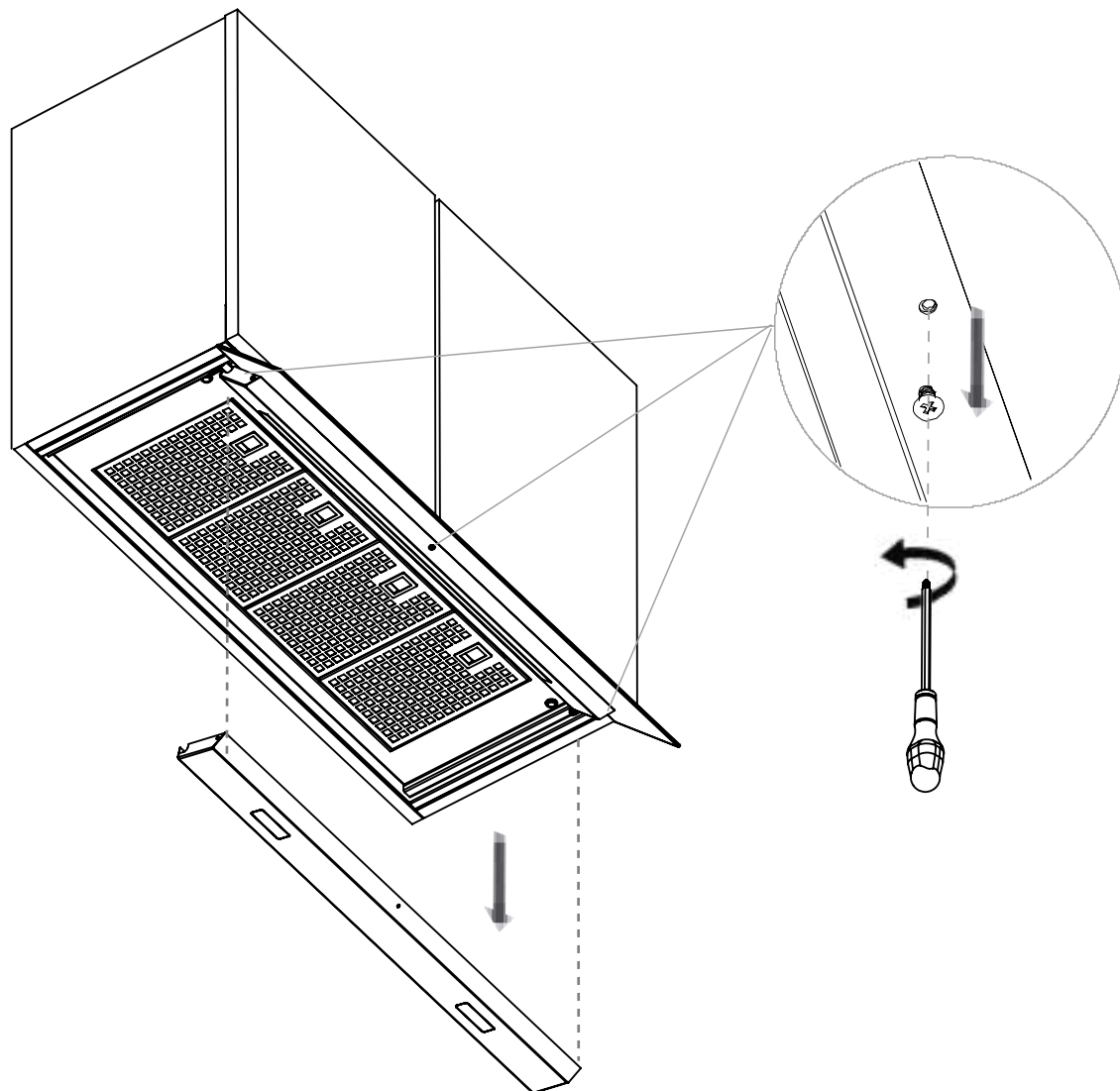

ТЕХНИЧЕСКОЕ ОБСЛУЖИВАНИЕ

СВЕТОДИОДНОЕ ОСВЕЩЕНИЕ И СПЕЦИАЛЬНЫЕ ФУНКЦИИ

2

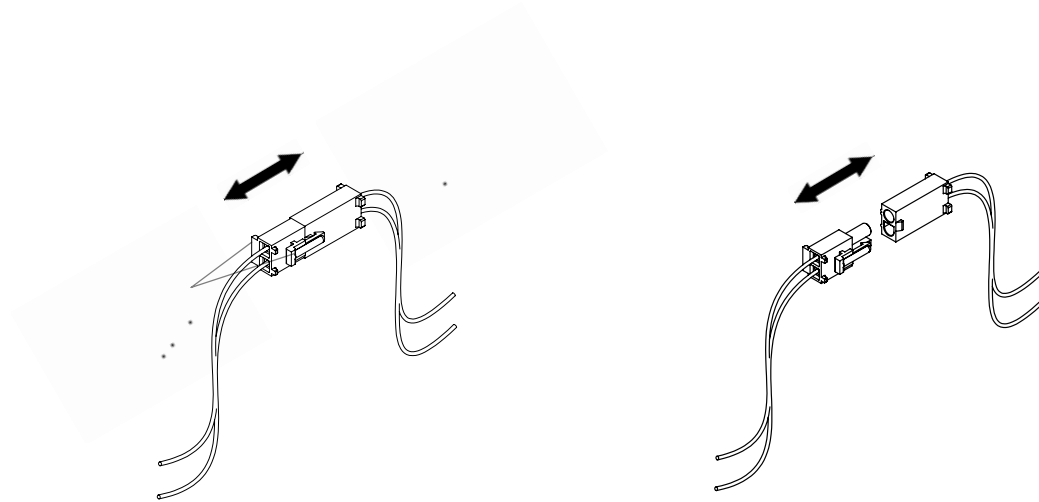

3

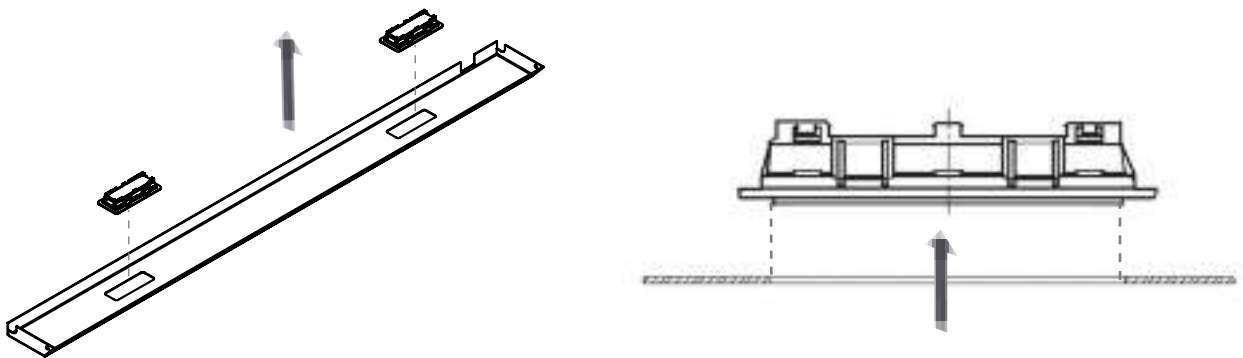

LED 1.3W 12vD C 110mA

ДЛЯ ЗАМЕТОК

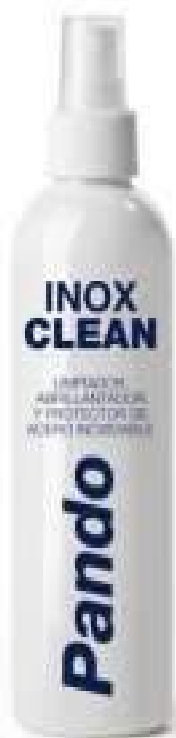

**ЭКСКЛЮЗИВНЫЙ ПРОДУКТ
СРЕДСТВО ДЛЯ
ОЧИСТКИ, ПОЛИРОВКИ И
ЗАЩИТЫ ПОВЕРХНОСТЕЙ ИЗ НЕРЖАВЕЮЩЕЙ СТАЛИ**

RU

INOX PANDO, номер 1059.

СВОЙСТВА

Обезжириватель особенно рекомендуется к использованию при полировке поверхностей из нержавеющей стали. Благодаря своей сложной формуле на основе парафина он оставляет невидимую пленку, которая действует как защитное средство и придает блеск.

ПРИМЕНЕНИЕ

Очищает, полирует и выравнивает поверхности вытяжек и кухонной мебели из нержавеющей стали.

INOXPAN S.L.

Pol. Ind. El Cros
Av. El Molí de les Mateves, 11
Apdo. Correos nº 21
08310 ARGENTONA
(Barcelona, España)
Tel.: +34 93 757 94 11
Fax: +34 93 757 96 53
www.pando.es
com.pando@pando.es



Pando www.pando.es

 **SERVICIO POST VENTA**
España, Portugal y Andorra
www.pando.es/asistencia-tecnica/

SERVICE APRÈS VENTE
AFTER SALES SERVICE
Otros países
Autres pays / Other countries
www.pando.es/en/after-sales-services/ 



Certificación del Sistema de Gestión de la Calidad
Сертификация систем экологического менеджмента
UNE-EN ISO 14001:2015
ES20/208675



Sistema de Gestión de la Calidad
Система менеджмента качества
UNE-EN ISO 9001:2015
ES19/86566

